



deltadrone
DATA • PROCESS • EXPERTISE



SFAF
15 mars 2016

Une ambition concrète

À **3** ans,
Créer sur **4** continents
un **opérateur de services de référence**
dans l'acquisition et le traitement de données
par **voie aérienne**

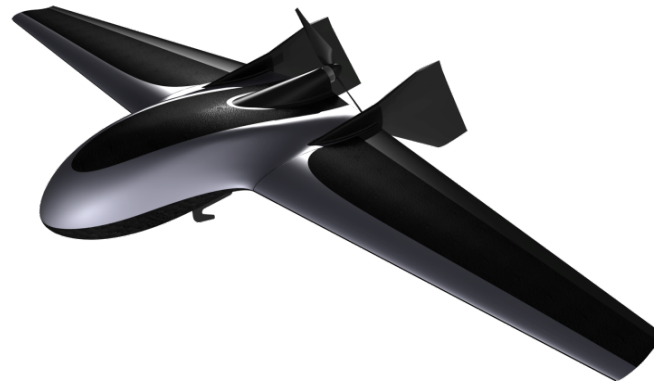



Les solutions Delta Drone

Vidéo de présentation

Le profil du Groupe

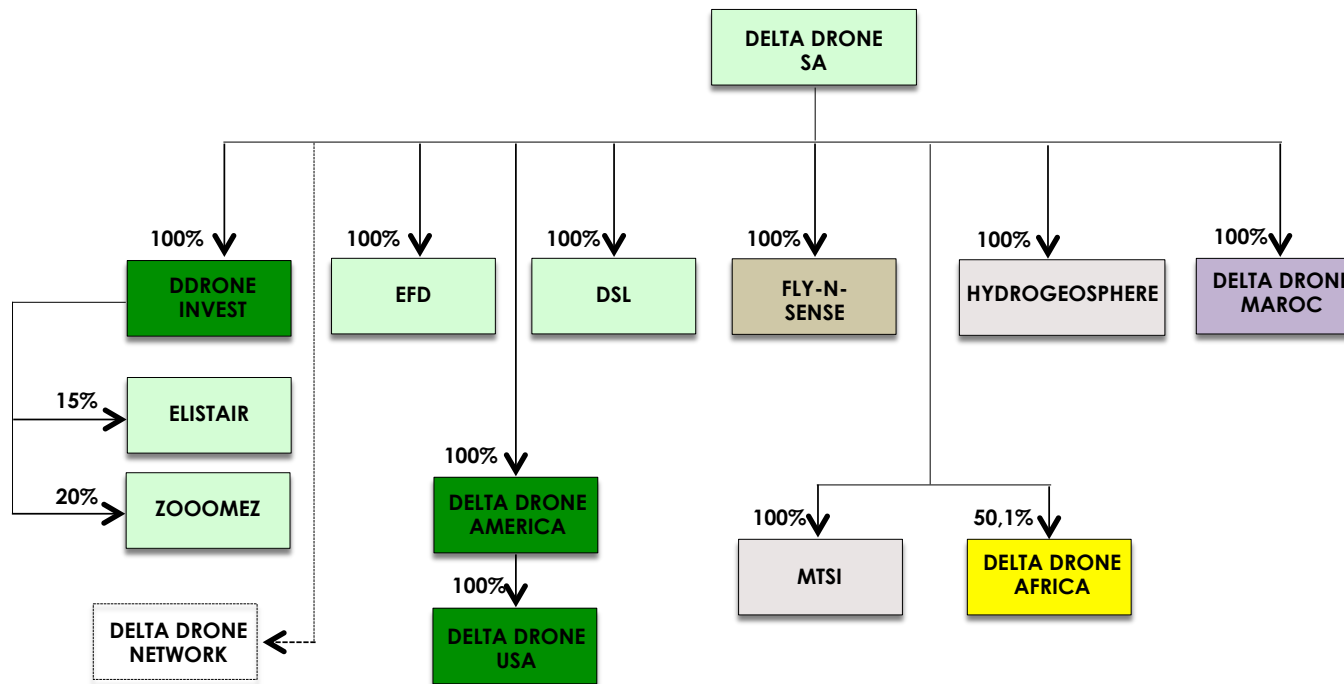

Comptes consolidés – FY 2015

*Avertissement :
les comptes sont établis selon le référentiel français, conformément aux règles et méthodes relatives
aux comptes consolidés, approuvé par arrêté du 22 juin 1999 portant homologation du règlement 99-02
du Comité de Réglementation Comptable.*

SFAF
15 mars 2016

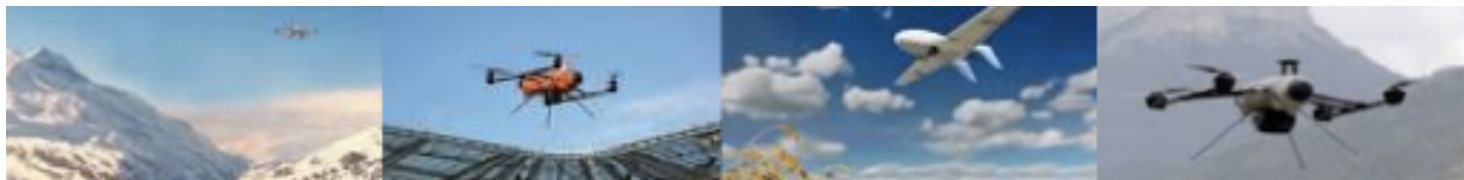

Evolution du carnet de commandes

- ✓ **Cohérence avec une stratégie grands comptes & international**
 - ✓ Le processus de décision est long
 - ✓ Les engagements sont pluriannuels

- ✓ **Facteur de pérennité**
 - ✓ Le carnet de commandes offre de la visibilité et permet de travailler dans la durée
 - ✓ Le rythme effectif de facturation n'est pas décisif, dès lors que l'activité est financée par la trésorerie

- ✓ **Carnet de commandes au 31 décembre 2015 : 1,2 M€**
 - ✓ Il correspond uniquement à des missions
 - ✓ La stratégie de carnet de commandes doit s'accompagner d'une attention portée :
 - ✓ à la maîtrise des charges
 - ✓ à l'anticipation des ressources nécessaires (investissements & RH)

Compte de résultat consolidé

(en K€)	S1 2014	S2 2014	FY 2014	S1 2015	S2 2015	FY 2015
Chiffre d'affaires	571	368	939	400	816	1 216
Autres produits	585	136	721	187	ns	121
Charges d'exploit.	2 017	1 293	3 310	1 346	1 756	3 102
Personnel	1 992	1 783	3 775	1 153	1 252	2 405
Dot amortissements	892	1 008	1 900	731	747	1 478
Résultat d'exploitation	-3 745	-3 580	-7 325	-2 643	-3 005	-5 648
Résultat courant av. IS	-3 821	-3 578	-7 399	-2 691	-3 013	- 5 704
Résultat exceptionnel	-3 114	-758	-3 872	-192	193	1
Impôts différés nets	880	-25	855	-2	-280	-282
Résultat net	-7 815	-4 311	-12 126	-2 885	-2 536	-5 421
Dot écart d'acquisition	61	61	122	61	119	180
Résultat net consolidé	-7 876	-4 372	-12 248	-2 946	-2 655	-5 601
RN part du Groupe	-7 876	-4 372	-12 248	-2 924	-2 623	-5 547

Compte de résultat consolidé

(en K€)	S1 2014	S2 2014	FY 2014	S1 2015	S2 2015	FY 2015
Chiffre d'affaires	571	368	939	400	816	1 216
Autres produits	585	136	721	187	-66	121

- Le CA correspond uniquement à des prestations de service :
Missions (acquisitions et traitements) : 94% ; Formation : 6%
- Le CA du S2 2015 est plus de 2 fois supérieur à celui du S1, et il est quasiment équivalent à celui de l'ensemble de l'exercice 2014
- Le CA 2016 sera fortement impacté :
 - Sur l'année par la forte accélération du nombre de missions
 - à partir du S2 par la commercialisation de l'offre drones + abonnements cloud

Compte de résultat consolidé

L'évolution des charges d'exploitation est maîtrisée

(en K€)	S1 2014	S2 2014	FY 2014	S1 2015	S2 2015	FY 2015
Charges d'exploit.	2 017	1 293	3 310	* 1 345	1 756	3 102
<i>Rythme mensuel</i>	336	216	275	205	293	249
Personnel	1 992	1 783	3 775	** 1 152	1 252	2 405
<i>Rythme mensuel</i>	332	297	315	187	209	198
Dot amortissements	892	1 008	1 900	731	747	1 478

* dont 115 K€ de coûts non récurrents

** dont 30 K€ de management de transition RH

- Les charges fixes sont désormais maîtrisées. Elles intègrent encore quelques contrats anciens (immobilier, véhicules, informatique, etc.) en cours d'arrêt.
- L'augmentation des charges d'exploitation au S2 est directement liée à l'accélération des activités internationales.

Bilan consolidé

(en K€)	31.12.14	31.12.15	(en K€)	31.12.14	31.12.15
Ecart d'acquisition	488	4 319	Capital social	2 626	3 963
Immobilisations incorporelles	1 553	841	Primes et réserves	11 344	9 779
Immobilisations corporelles	1 054	975	Résultat net	-12 248	-5 547
Immobilisations financières	44	500	Capitaux propres	1 722	8 195
ACTIF IMMO	3 139	6 635	Autres fonds propres	2 675	1 392
Stocks	155	171	Capitaux propres & assimilés	4 397	9 587
Clients	384	820	Provisions	4 28	433
Autres créances	931	1 221	Dettes financières	1 448	1 175
IDA	38	17	Dettes fournisseurs	1 136	1 200
Liquidités	4 052	4 399	Autres dettes	1 290	868
TOTAL ACTIF	8 699	13 263	TOTAL PASSIF	8 699	13 263

Une structure de bilan profondément modifiée

30.06.2014

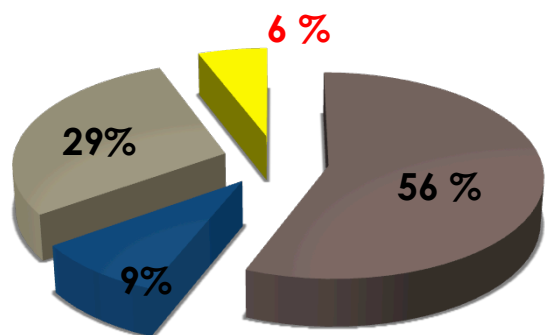

- Actif immobilisé
- Stock
- Créances & divers
- Trésorerie

31.12.2015

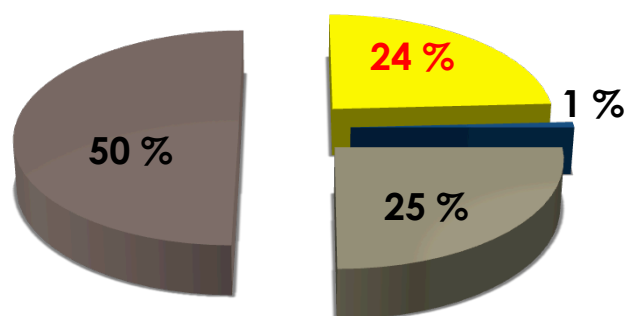
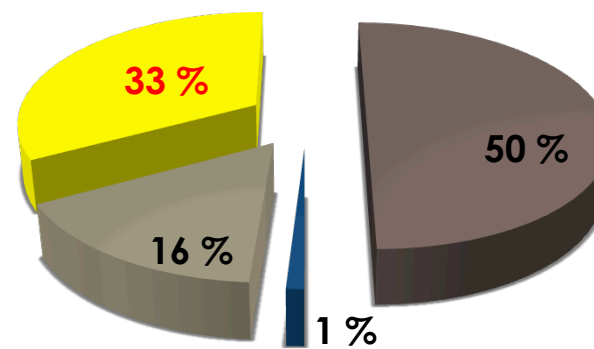

- Capitaux propres & ass.
- Provisions
- Dettes financières
- Dettes d'exploitation

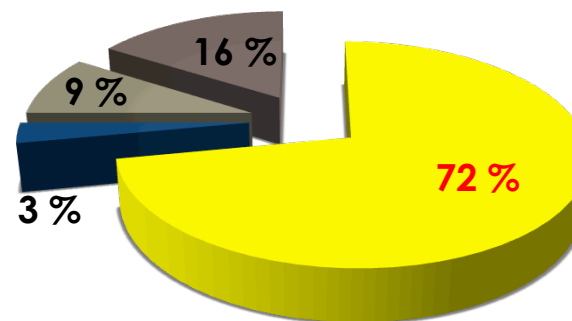

Total bilan : 6 692 K€

Total bilan : 13 263 K€

Variation des flux de trésorerie

(en K€)	31.12.14 12 mois	31.12.15 12 mois
Capacité d'autofinancement	-5 266	-4 147
Flux net de trésorerie / activité	-6 661	-4 718
Flux net de trésorerie / opérations d'investissement	-63	-923
<i>Dont acquisitions d'immobilisations</i>	-1 866	-1 125
<i>Dont cessions d'immobilisations</i>	1 765	52
Flux net de trésorerie / opérations de financement	7 840	5 980
<i>Dont endettement / (désettement) financier</i>	-430	-1 923
Variation de la trésorerie	1 116	339
Trésorerie à l'ouverture	2 934	4 050
Trésorerie à la clôture	4 050	4 389

Le montant de la trésorerie s'est accrue de 3 M€ en février 2016, du fait de l'exercice par Yorkville Advisors de 3 tranches d'OCABSA.

Compte tenu des divers mouvements intervenus depuis le début de l'exercice, le niveau de trésorerie au 29 février 2016 est de : 6 118 K€

Bourse et actionnariat

SFAF

15 mars 2016

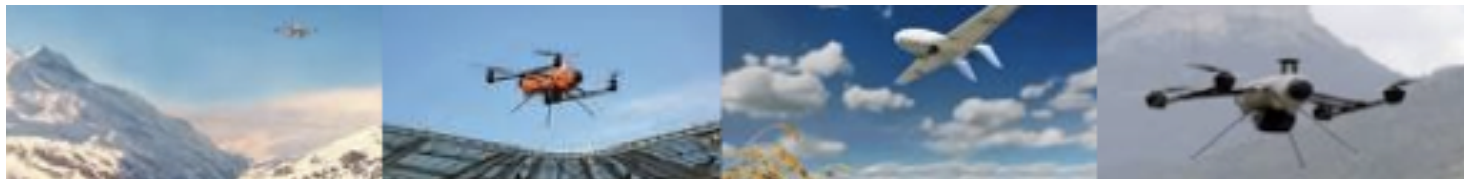

Evolution du cours depuis le 28 mai 2014

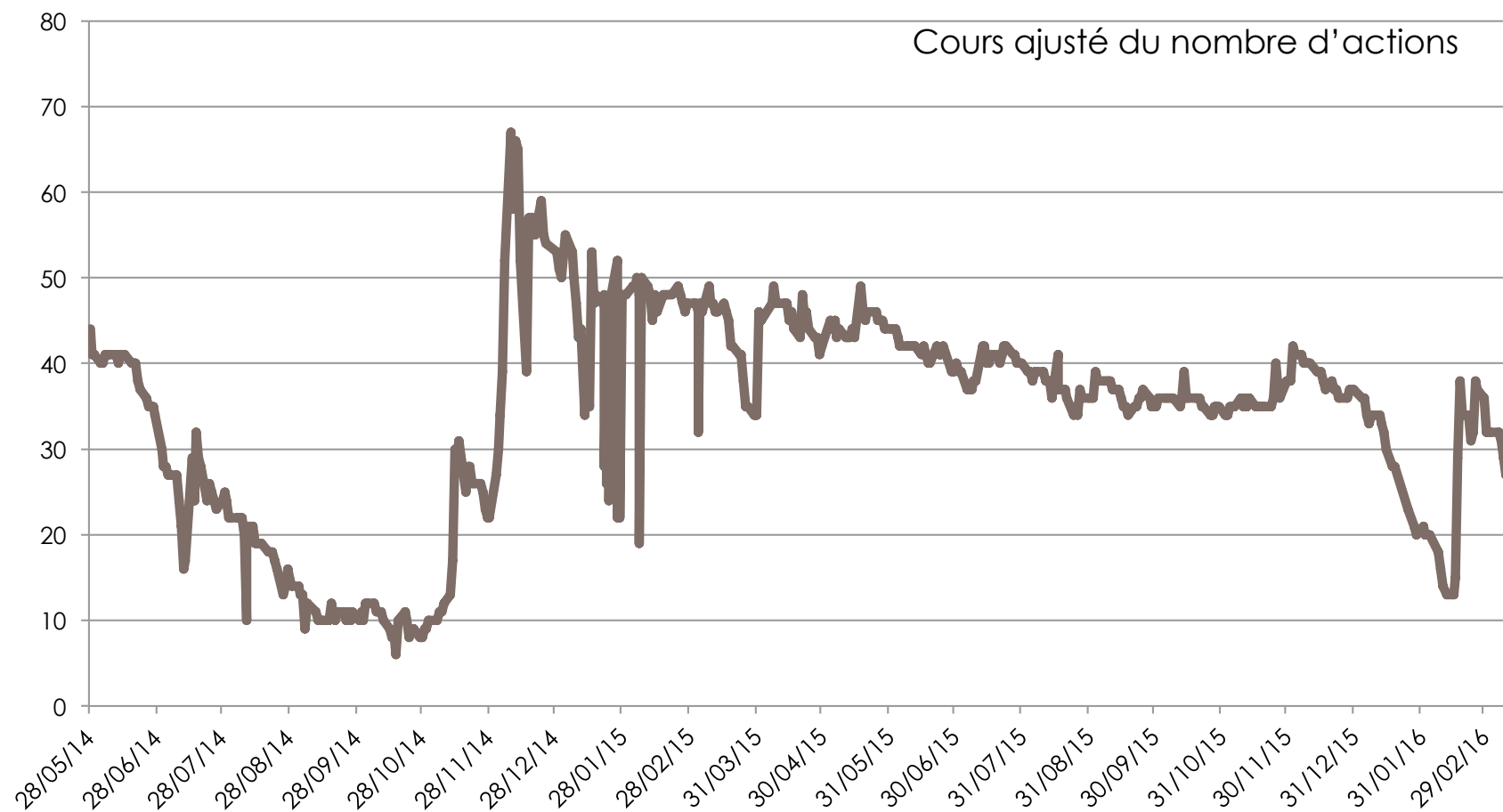

Actionnariat au 29 février 2016

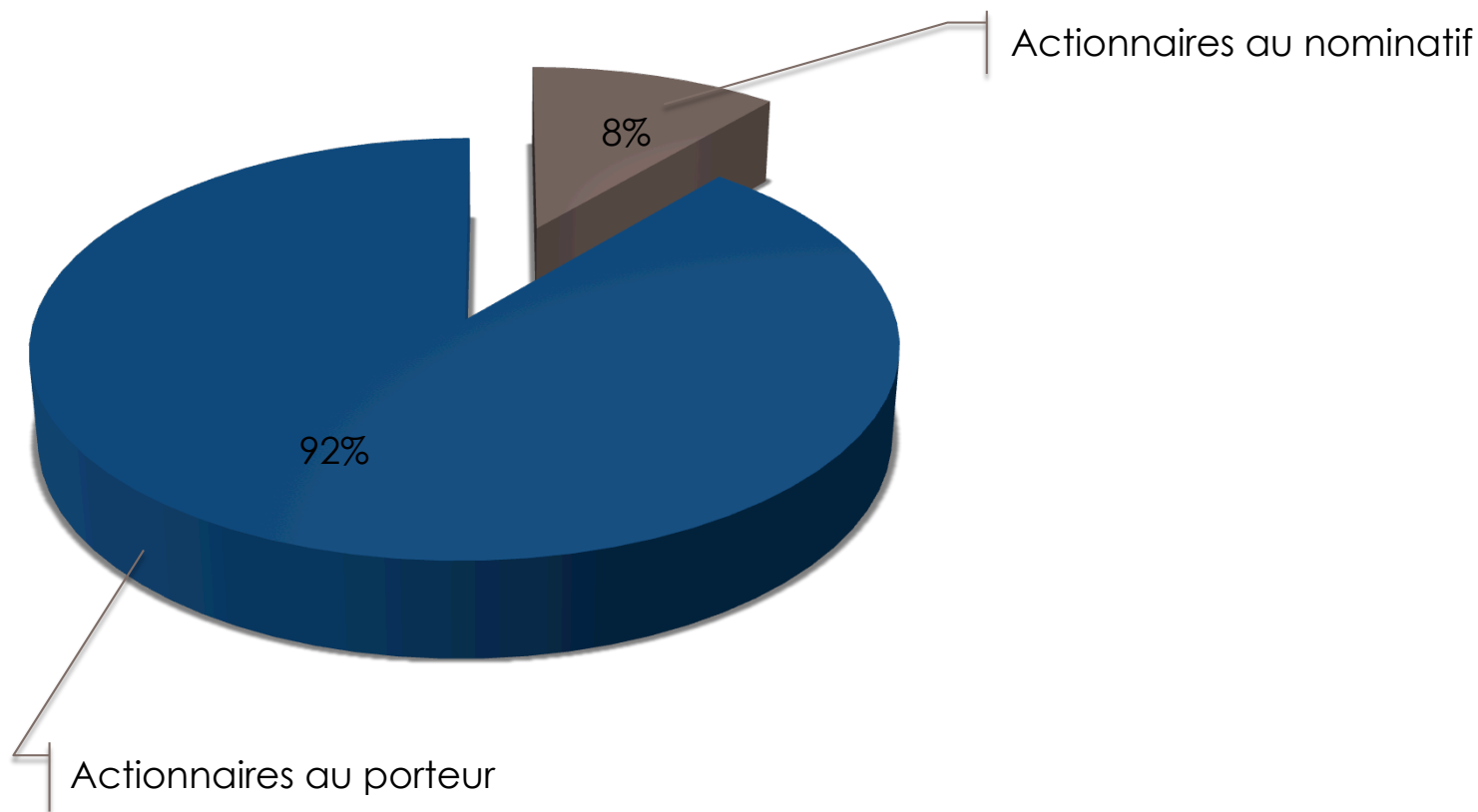

Le capital social est composé de 19 900 561 actions de 0,25 € nominal au 29 février 2016 (20 599 905 droits de vote).

Stratégie & Perspectives

SFAF
15 mars 2016

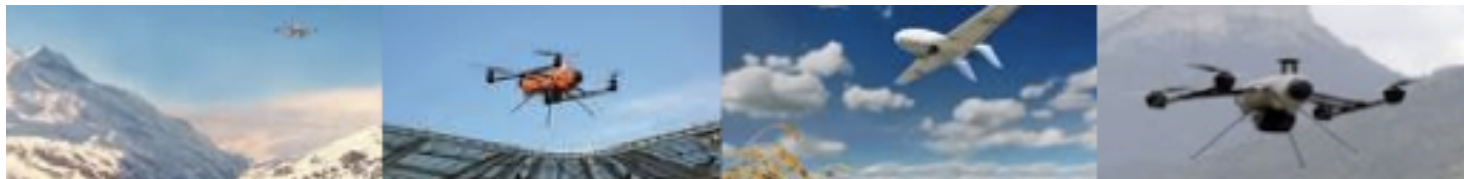

Une stratégie basée sur des expertises métiers

Les expertises métiers sont focalisées sur des secteurs de dimension mondiale, dont le leadership est organisé par zones géographiques.

Les filiales support sont les garantes du respect des lois et règlements, de la sécurité des personnes et des biens

Secteur	Applications	Leadership	Expertise Groupe	Expertise partenariats
Mining Topographic Survey & Imaging	Stocks, Relevés de front, MNT, cartographie, Relevés Lidar, etc.	Afrique du Sud / Australie	MTSI Delta Drone Africa	
Agriculture, Sylviculture, Eau	Préconisation azotée, phénotypage, gestion des forêts, mesure débits et qualité de l'eau, etc.	Europe	Delta Drone SA Hydrogéosphère	Farmstar Cabinet Coudert
Inspection industrielle	Antennes telco, cheminées, etc.	USA	Delta Drone America Delta Drone Maroc	Elistair
Visites immersives	Solutions multimédia (sites industriels)	Europe	Delta Drone SA Delta Drone Maroc	Zoomez
Support	Applications	Leadership	Expertise Groupe	Expertise partenariats
Gestion des missions	Autorisations & Sécurité	Europe	DSL	
Formation des pilotes	Cursus de base & sessions métiers. Master 1 gestion de projet	Europe	EFD	Minigroup RPAS Academy INSAvalor

Le maillon indispensable : la chaine de valeur

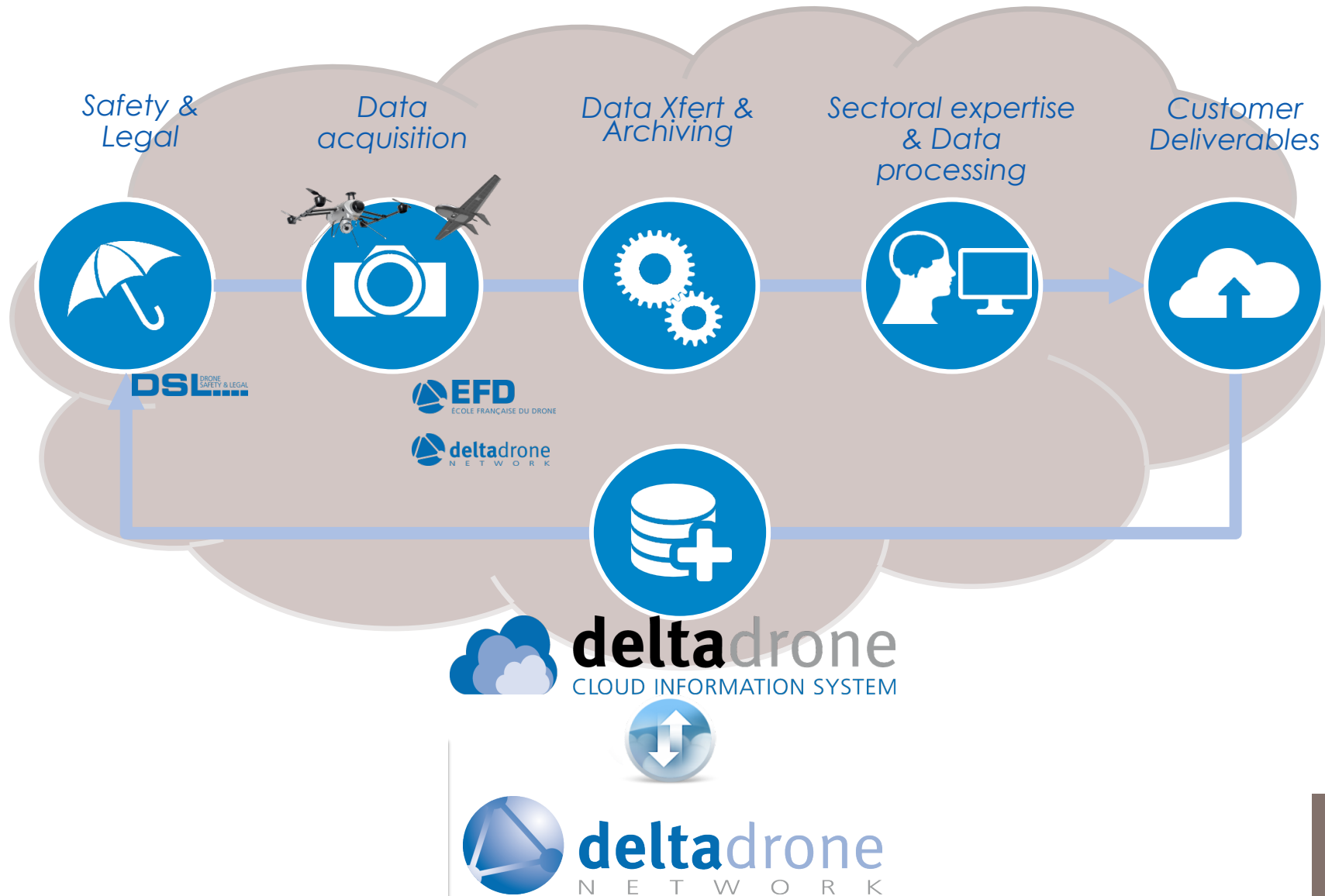

Les 2 étapes de la construction : 2014 & 2015

La refondation S2 2014

- Arrêt de fabrication de drones nécessitant des process complexes et coûteux
- Restauration de la structure financière
- Réorganisation de l'entreprise



Les bases du développement Année 2015

- Obtention de moyens financiers suffisants (OCABSA)
- Création des bases du développement international (Delta Drone America, Delta Drone Africa)
- Mise au point d'expertises métiers (agriculture avec Farmstar, Inspection d'antennes avec Orange, MTSI avec Lidar embarqué sous hélico, etc.)
- Validation du modèle opérateurs locaux de proximité / traitement centralisé des données (Delta Drone Network)
- Nouvelle conception de drones « connectés » pour garantir la traçabilité et la gestion des missions (Fly-n-Sense)
- Mise au point de deltadrone Cloud Information System pour encapsuler l'ensemble de la chaîne de valeur

La nouvelle dimension : 2016 & ...

Le déploiement **Année 2016**

- Accélération de la formation d'un carnet de commandes pluriannuel (1,2 M€ au 29.02.16)
- Contrats commerciaux dans toutes les zones visées / les secteurs adressés
- Lancement d'un nouveau site Internet trilingue (www.deltadrone.com)
- Première participation au salon mondial AUVSI Exponential à New Orleans (Louisiane, USA), 2 – 5 mai 2016
- Lancement de la commercialisation des drones connectés (drones + abonnement cloud system)
- Création de sites d'assemblage de proximité (USA, Maroc, Afrique du Sud, ...)
- Renforcement de l'infrastructure SI (transfert des données)

Questions - Réponses

SFAF
15 mars 2016

